

仕様(SL50/SL75)

項目	SL50	SL75
乾燥容量	23kg	34kg
電源	単相 200V 50 又は 60Hz	
ドライブモーター 出力	0.75kW	0.75kW
ファンモーター 出力	0.37kW	0.37kW
消費電力	1.12kW	1.12kW
電流	10.7A/50Hz 10.5A/60Hz	10.7A/50Hz 10.5A/60Hz
熱源	都市ガス(11A, 12A, 13A), LP ガス	
発熱量	22,680kcal/h	27,720kcal/h
ガス消費量	都市ガス(13A)2.06m ³ /h(26.4kW) LP ガス: 1.89kg/h(26.4kW)	都市ガス(13A): 2.52m ³ /h(32.2kW) LP ガス: 2.31kg/h(32.2kW)
コインタイマー	コンピュータープログラムタイマー	
コインメーター	コインドロップ式 100 円硬貨使用	
コイン収納枚数	100 円硬貨、600 枚	
排気口径	直径: 203mm(逆流防止弁なし)	直径: 203mm(逆流防止弁なし)
ガス管径	1/2 インチ	1/2 インチ
給水口径(S.A.F.E 用)	3/4 インチ	3/4 インチ
風量	14.9m ³ /分	15.9m ³ /分
ドラム寸法	直径: 940mm、奥行: 654mm	直径: 940mm、奥行: 902mm
ドラム回転数	38rpm/50Hz 41rpm/60Hz	38rpm/50Hz 41rpm/60Hz
外形寸法(幅 x 奥行 x 高さ)	本体 972 x 997 x 1,410mm 含専用架台 972 x 997 x 1,690mm	本体 972 x 1,243 x 1,410mm 含専用架台 972 x 1,243 x 1,690mm
重量	247kg(製品)	272kg(製品)
庫内温度	38°C~71°C(1°C毎可変)	
ブレーカー	20A	20A
付属品	保証書、取扱説明書、キー(サービスキー x 1、コインボックスキー x 2) 3/8" x 3/4" NPT ホースアダプター(SAFE システム用)	

寸法図(SL50)

(単位:mm)

前面

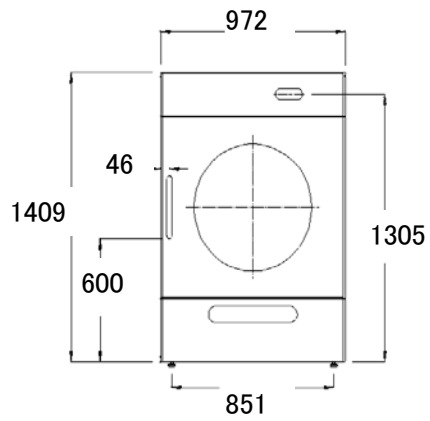

側面

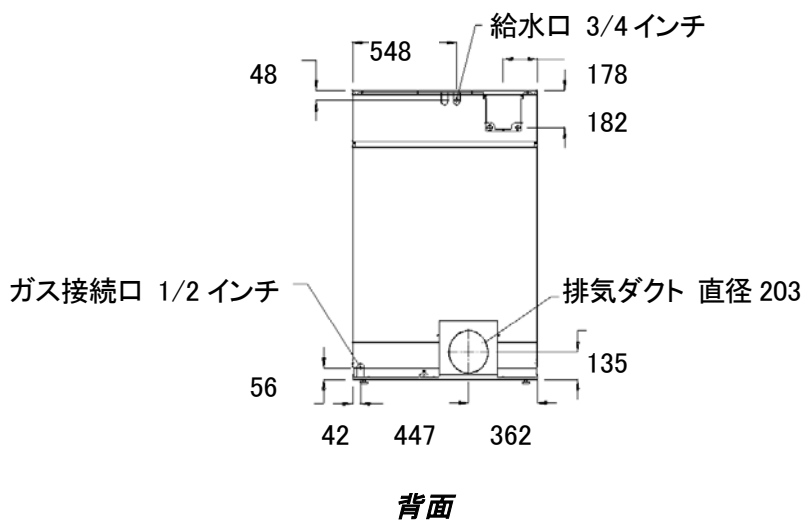
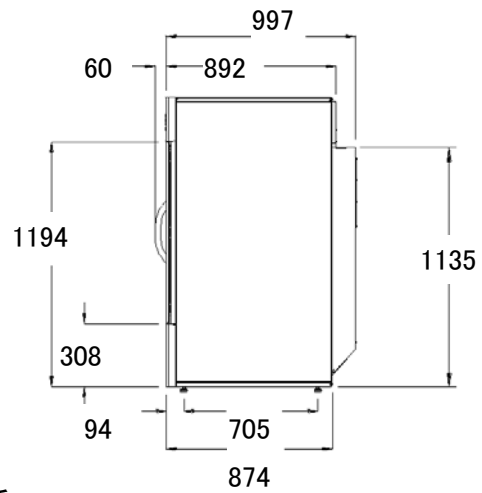

寸法図(SL75)

(単位:mm)

前面

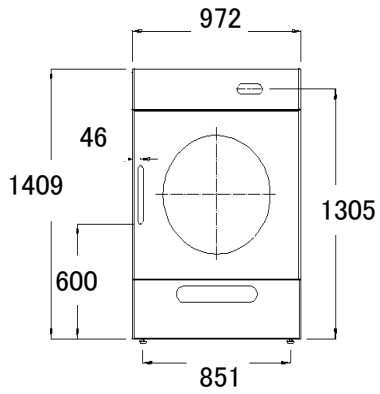

側面

